

Посібник з експлуатації та обслуговування

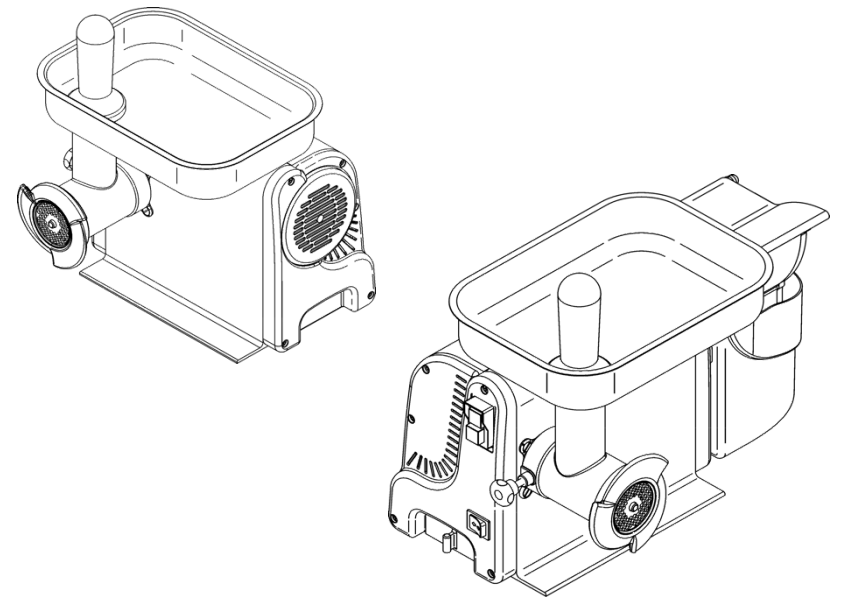

Ed. 05/2018

TC 8-12 INGR. CE
TCG 8-12 INGR. CE

***СЕРВІСНИЙ ЦЕНТР
ОФІЦІЙНИЙ ДИСТРИБ'ЮТОР***

ВСТУП

- Це керівництво було складено з метою надання клієнту всієї інформації про машину та про стандарти, пов'язані з нею, а також інструкції щодо експлуатації та обслуговування, що дозволяє в найкращий спосіб використовувати цей інструмент, підтримуючи його ефективність через деякий час.
- Цей посібник повинен бути переданий особам, відповідальним за роботу машини та її періодичне обслуговування.

ЗМІСТ

РОЗДІЛ 1 - Інформація про машину	стр. 4
1.1 - Загальні попередження	
1.2 - Захисні пристрої, встановлені на машині	
1.2.1 - Механічні захисні пристрої	
1.2.2 - Електричні захисні пристрої	
1.3 - Опис машини	
1.3.1 - Загальний опис	
1.3.2 - Структурні характеристики	
1.3.3 – конструкція ТС	
1.3.4 - конструкція TCG	
РОЗДІЛ 2 - ТЕХНІЧНІ ДАНІ	стр. 8
2.1 - Розміри, вага, характеристики ...	
РОЗДІЛ 3 - Отримання машини	стр. 10
3.1 - доставка машини	
3.2 - Перевірка упаковки після отримання	
3.3 - Утилізація упаковки	
РОЗДІЛ 4 - Встановлення	стр. 11
4.1 - розміщення машини	
4.2 - Підключення до мережі	
4.2.1 - ТС/TCG Ingr. з однофазним двигуном	
4.3 - Електричні схеми	
4.3.1 - однофазна електрична схема ТС Ingr.	
4.3.2 - однофазна електрична схема TCG Ingr.	
4.4 - Перевірка роботи	
РОЗДІЛ 5 - Експлуатація машини	стр. 14
5.1 – елементи керування	
5.2 - Завантаження продукту	
РОЗДІЛ 6 – Поточне очищення	стр. 16
6.1 - Загальні положення	
6.2 - Порядок очищення машини	
6.2.1 – Очищення машини	
6.2.2 - Збірка машини після очищення	

РОЗДІЛ 8 - Утилізація

8.1 - ВИВЕДЕННЯ З ЕКСПЛУАТАЦІЇ

Якщо з будь-якої причини ухвалюється рішення про введення машини з експлуатації, переконайтеся, що вона непридатна для використання несанкціонованими особами: **відключіть та від'єднайте електричні з'єднання.**



8.2 - Відходи електричного та електронного обладнання (RAEE)

Відповідно до статті 13 законодавчої резолюції Італії № 151

“Виконання директив 2002/95/ЄС, 2002/96/ЄС та 2003/108/ЄС щодо зменшення використання небезпечних речовин в електричному та електронному обладнанні, а також утилізації відходів” від 25 липня 2005 року.

Зображення перекресленого контуру смітєвого бака на обладнанні або упаковці означає, що в кінці експлуатації продукту його слід утилізувати окремо від інших відходів.

Окрема утилізація цього апарату в кінці експлуатаційного життя організовує виробник. Отже, користувач, який має намір позбутися цього обладнання, має звернутися до виробника та дотримуватися системи, прийнятої для окремого збору обладнання в кінці терміну служби.

Правильна окрема утилізація для подальшого відправлення обладнання для переробки та утилізації, що не завдає шкоди навколишньому середовищу, допомагає уникнути негативного впливу на навколишнє середовище та здоров'я людини та призводить до повторного використання та/або переробки матеріалів, з яких воно складається.

Незаконне утилізація продукту власником призводить до накладення адміністративних штрафних санкцій, передбачених чинним законодавством.

6.2.3 - Очищення горловини терки

6.2.4 - Очищення корпусу машини

РОЗДІЛ 7 - ТЕХНІЧНЕ ОБСЛУГОВУВАННЯ

стр.18

7.1 - Загальні положення

7.2 - Ніжки

7.3 - Шнур живлення

РОЗДІЛ 8 - Утилізація

стр. 19

8.1 Виведення з експлуатації

8.2 Відходи електричного та електронного обладнання (RAEE)

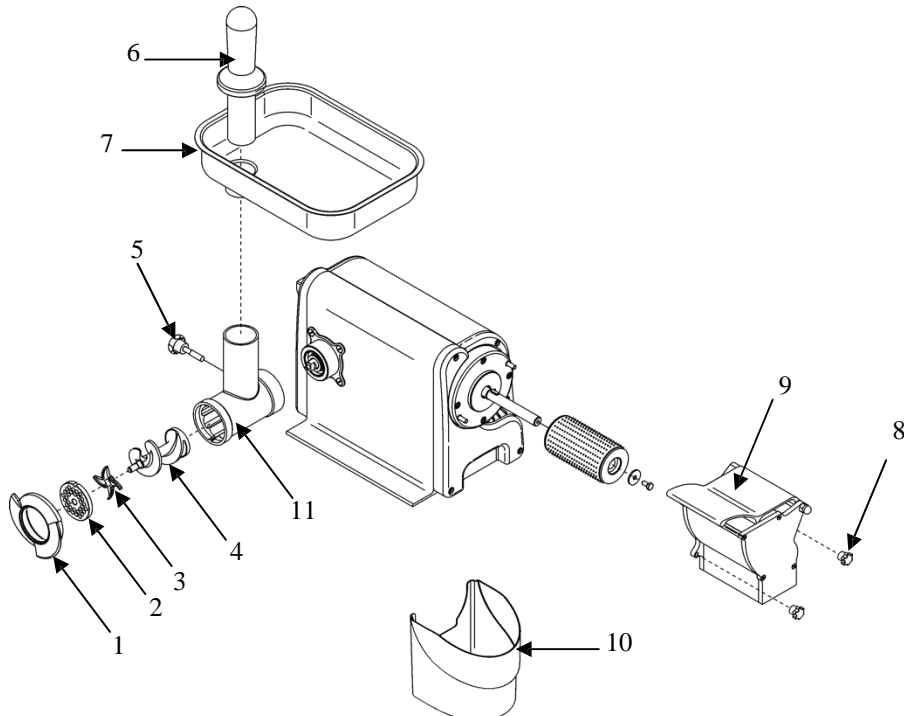

МАЛ. 10b - Демонтаж компонентів TCG

РОЗДІЛ 7 - ТЕХНІЧНЕ ОБСЛУГОВУВАННЯ

7.1 - Загальні положення

Перш ніж виконувати будь-які операції з технічного обслуговування, **необхідно відключити вилку від електричної мережі, щоб повністю ізолювати машину від решти системи.**

7.2 - Ніжки

Ніжки можуть зноситися і втратити еластичність з часом, знижуючи стабільність машини. У цьому випадку необхідно їх замінити.

7.3 - Шнур живлення

Періодично перевіряйте ступінь зносу дроту і, якщо необхідно, зверніться до служби, щоб замінити його.

РОЗДІЛ 1 - Інформація про машину

1.1 - Загальні попередження

- Приладом має керувати виключно підготовлений персонал, який ідеально володіє правилами безпеки, наданими в цьому керівництві.
- Під час зміни персоналу передбачте його завчасне навчання.
- Перш ніж проводити будь-яку операцію з очищення або обслуговування, від'єднайте машину від електричної мережі.
- Під час проведення технічного обслуговування або очищення машини (отже, з вимкненими захисними пристроями) ретельно оцінюйте залишкові ризики.
- Під час технічного обслуговування або очищення сконцентруйтеся на операціях, що ви проводите.
- регулярно перевіряйте стан шнура живлення; Зношений або будь-яким чином пошкоджений шнур - це серйозна небезпека електричного ураження.
- Якщо наявна несправність або є підозра несправності машини, перестаньте її використовувати і не відновлюйте її самостійно. Зверніться до **сервісного центру**.
- Не використовуйте машину для продуктів з кістками, заморожених продуктів, риби або непродовольчих продуктів.
- Не кладіть пальці в сміття або горловину робочого приладу.
- Виробник **не несе відповідальності** в наступних випадках:
 - ⇒ використання машини несанкціонованим персоналом;
 - ⇒ Заміна компонентів неоригінальними деталями;
 - ⇒ Невиконання інструкцій, що містяться в цьому посібнику;
 - ⇒ Обробка поверхонь машини невідповідними засобами.

1.2 - Захисні пристрої, встановлені на машині

1.2.1 - Механічні захисні пристрої

Що стосується механічних захисних пристроїв, то машина, описана в цьому посібнику, відповідає вимогам директив **ЄЕС 2006/42**.

Захисні пристрої (див. 1.3.3):

- важіль терки;
- жерло подачі продукту на м'ясорубці;
- штовхач м'ясорубки.

1.2.2 - Електричні захисні пристрої

Що стосується електричних захисних пристроїв, то машина, описана в цьому посібнику, відповідає вимогам директив **ЄЕС 2006/95, 2004/108**.

Машина оснащена наступними пристроями:

- мікромагніт, що спричиняє зупинку машини при підвищенні важеля на терері (див.рис.1) і не допускає його включення, якщо цей захисний пристрій не знаходиться в закритому положенні;
- мікромагніт на піддон для тарілці;
- Реле в ланцюзі керування, яка вимагає перезапуску машини у разі несправності живлення

- Закрутіть і затягніть ручку (1)

6.2.3 - Очищення горловини терки (див. РИС. 10b)

УВАГА! Валик терки може спричинити травми у разі контакту з незахищеними частинами тіла, тому необхідно використовувати рукавички, придатні для обробки загострених металевих предметів.

Процедура:

- вийміть піддон (10);
 - відкрутіть дві бічні ручки (8) кріплення горловини, тримаючи її рукою;
 - потім повільно вийміть горловину (9), виявляючи велику обережність при переміщенні валика;
 - виявляти велику **ОБЕРЕЖНІСТЬ** під час прямого контакту з валиком терки.
- Тепер усі компоненти терки можна промивати нейтральним миючим засобом і рясно промивати теплою водою, а потім добре висушити перед встановленням.

6.2.4 - Очищення корпусу машини (див. РИС. 10)

Промивання корпусу машини на робочому місці може бути здійснено за допомогою нейтрального миючого засобу та мокрої ганчірки, яку потрібно часто промивати теплою водою. Зрештою, ретельно висушіть усі частини, а потім перейдіть до їх складання.



Рис. 10а - Демонтаж компонентів ТС

РОЗДІЛ 6 - Поточне очищення

6.1 - ЗАГАЛЬНІ ПОЛОЖЕННЯ

Очищення машини слід проводити хоча б раз на день, а якщо потрібно - частіше. Необхідно ретельно очистити всі частини машини, які вступають у прямий або непрямий контакт з продуктом.

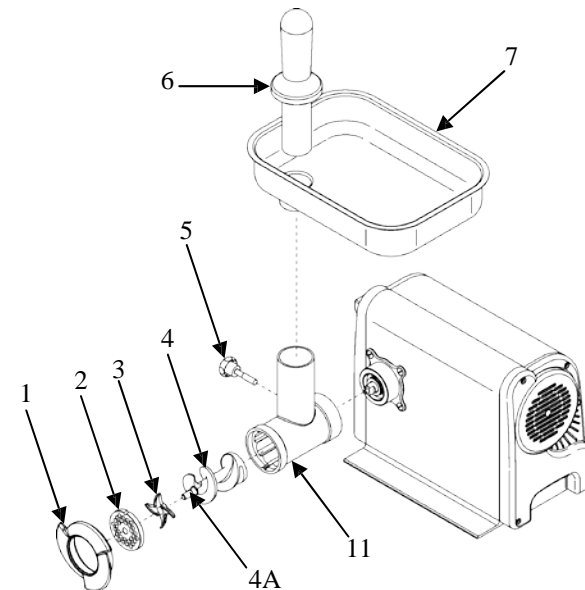
Ви не можете очистити машину гідроочишувачами або водними струменями. Необхідно використовувати нейтральні миючі засоби. Не використовуйте інструменти, щітки та інші предмети, які можуть пошкодити поверхню машини.

УВАГА! Перш ніж виконувати будь-яку операцію очищення, необхідно вийняти вилку з електричної мережі, щоб повністю ізолювати машину з решти системи. Зверніть увагу на ризики поранень від загострених предметів.

УВАГА!

Не кладіть жодних компонентів у посудомийну машину

6.2 - Порядок очищення машини

ПРИМІТКА. Машини повністю розбирається (див. РИС. 10)

6.2.1 - Очищення машини (рис. 10a-b)

Виконайте наступні дії:

- Відключіть вилку живлення від електричної мережі
- Зніміть штовхач (6) та бункер (7)
- опустіть ручку (1)
- Відкрутіть ручку кріплення горловини (5)
- Зніміть горловину м'ясорубки (11) з усіма внутрішніми компонентами
- повністю відкрутіть ручку (1), вийміть решітку (2), ніж (3)

ОБЕРЕЖНО РУКИ та вийміть шнек (4).

Тепер ретельно вимийте всі деталі, використовуючи нейтральний миючий засіб і рясно промийте водою.

- висушіть компоненти.

6.2.2 - Збірка машини після очищення (рис. 10a-b)

Виконайте наступні дії:

- Відключіть вилку живлення від електричної мережі
- Спочатку встановіть горловину м'ясорубки (11)
- Затягніть і підтягніть ручку кріплення горловини (5)
- Вставте шнек (4), щоб його хвостик для встановлення ножа (4А) виглядав назовні. Шнек повинен чітко зціплюватися з валом приводу
- Встановіть ніж (3) ріжучою кромкою назовні.
- Встановіть решітку (2) втулкою назовні. Переконайтесь, що паз на решітці сів на виступ горловини, що призначений для запобігання прокручування решітки

Незважаючи на те, що професійна машина CE відповідає вимогам стандартів для електричних та механічних захисних пристроїв (як на стадії роботи, так і на етапах очищення та обслуговування), є **залишкові ризики**, які не можуть бути повністю усунені і які в цьому керівництві підкреслюються словом "**Увага!**". Вони стосуються небезпеки порізів під час маніпуляцій з валиком під час очищення та обслуговування машини.

1.3 - Опис машини

1.3.1 - загальний опис

Професійна машина TC/TCG Ingr. CE призначена для подрібнення м'яса та сиру та забезпечує:

- максимальну безпеку під час роботи, очищення та обслуговування;
- максимальну гігієну за рахунок ретельного вибору матеріалів, що контактують з їжею, та усунення гострих країв частин машини, які контактують з продуктами, для забезпечення легкого та повного очищення, а також простоти розбирання;
- силу та стабільність усіх компонентів;
- простоту у використанні.

1.3.2 - Структурні характеристики

Професійна машина TC/TCG Ingr. CE виготовлена з наступних матеріалів:

- корпус машини з екструдованого алюмінію;
- бічні обкладинки з ABS;
- Горловину м'ясорубки виготовлено з металу, і горловина терки з екструдованого алюмінію забезпечують здатність контактувати з їжею (гігієна) і стійкі до кислот і солей, а також мають високу стійкість до окислення;
- валик терки з нержавіючої сталі;
- ніж, решітка м'ясорубки та воронка з нержавіючої сталі;
- термоформований піддон із харчового поліестеролу PS;
- штовхач м'ясорубки з поліетилену.

1.3.3 - конструкція ТС

РИС. 1а – Загальний вигляд ТС

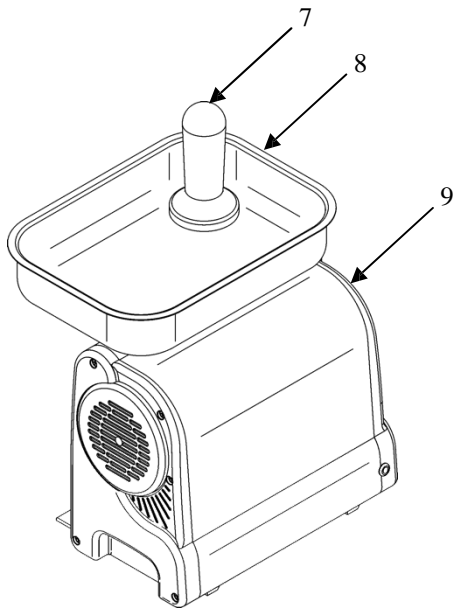
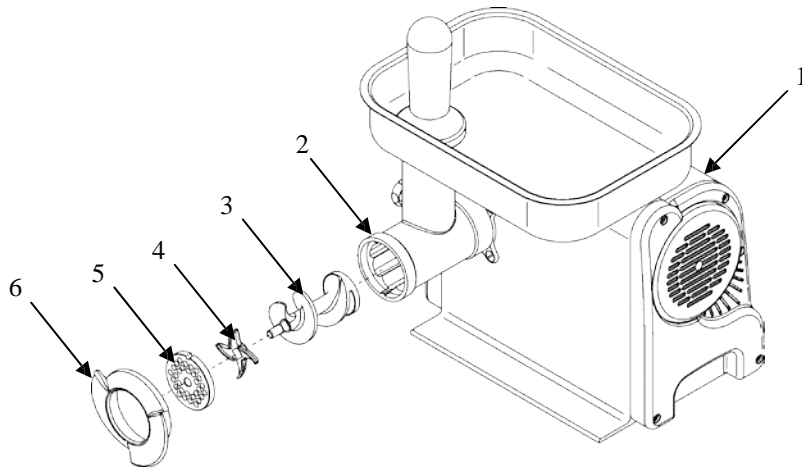

Умовні позначення

1	корпус машини
2	горловина м'ясорубки
3	шнек
4	ніж
5	решітка
6	маховик
7	штовхач
8	воронка
9	бічна кришка

Завантаження продукту в м'ясну шліфувальну машину (див. РИС. 1а)

Процедура:

1. Ні в якому разі не кладіть руки в ємність під час роботи з машиною, а використовуйте штовхач.
2. Оброблений продукт завантажується в м'ясорубку, якщо увімкнений двигун;
3. Помістіть продукт у воронку (8), а потім увімкніть машину за допомогою кнопки "I" (поз. 2 - рис. 8);
4. Підніміть штовхач (7) і помістіть продукт у контейнер; Використовуйте штовхач лише для розміщення продукту в горловину, не докладаючи зусиль;
5. Для забезпечення довговічності решітки та ножа та оптимального різання:
 - вимкніть машину, як тільки м'ясо вийде назовні;
 - Завжди тримайте решітки та ніж разом;
 - Не підтягуйте штовхач занадто сильно (поз. 6 - рис. 1).
6. Після завершення різання зупиніть машину, натиснувши кнопку "0" (див. Рис. 8), а потім зніміть і обережно очистіть горловину та всі її компоненти (див. Рис. 1).
7. У випадку застрягання або труднощів при подрібненні - вимкніть машину і натисніть з перервами кнопку "I" зворотнього ходу (поз. 1 на рис. 8); Потім запустіть машину за допомогою кнопки «I» запуск (поз. 2 на рис. 8).

Завантаження продукту в терку (див. РИС. 1б)

Процедура:

1. **УВАГА!** Ні в якому разі не кладуть руки в горловину робочої терки, а дуже ретельно зупиняйте машину, щоб уникнути небезпечних контактів з валіком терки.
2. Оброблений продукт завантажується в терку, коли двигун вимкнено;
3. Підніміть важіль терки (14) і покладіть продукт на горловину терки, закріплюючи його важелем. Кількість продукту, завантаженого в горловину, повинна бути такою, щоб важіль закрився.
4. Переконайтесь, що піддон (11) встановлений належним чином (повністю вставлений для контакту з корпусом машини) щоб мікровимикач спрацював, роблячи можливим увімкнення машини.
ПРИМІТКИ. Якщо важіль погано закритий і піддон не встановлений належним чином, машина не працює.
5. Увімкніть машину за допомогою кнопки «I» (поз. 2 - РИС. 8);
6. В кінці обробки зупиніть машину, натиснувши кнопку "0" (див. Рис. 8), а потім зніміть і обережно очистіть горловину та всі її компоненти (див. пар. 6.2).
7. У випадку застрягання або блокування валіка - вимкніть машину і натисніть з перервами кнопку "I" зворотнього ходу (поз. 1 на рис. 8); Потім запустіть машину за допомогою кнопки «I» запуск (поз. 2 на рис. 8).

4.4 - ПЕРЕВІРКА РОБОТИ

ПРИМІТКА. У жодному разі не включати машину на холостому ході; під час роботи терки відкрутити маховик м'ясорубки, щоб шнек, а, отже, решітка та ніж, не оберталися в холостому ході, удараючись один об одного.

Для перевірки роботи машини виконувати наступну процедуру:

- 1 натиснути кнопку включення «I» (поз. 2 - РИС. 8) і кнопку зупинки «0» (поз. 2 - РИС. 8);
- 2 перевірити, чи змінюється напрямок обертання валика терки при натисканні кнопки зміни напрямку ходу (поз. 1 - РИС. 8).

РОЗДІЛ 5 - ЕКСПЛУАТАЦІЯ МАШИНИ

5.1 - елементи керування

Елементи керування розташовані на корпусі машини, як показано на зображенні нижче

1. Кнопка зміни напрямку ходу (працює в натиснутому положенні).
2. Кнопка увімкнення/вимкнення «0/I».



РИС. 8 - Положення елементів керування

5.2 - ЗАВАНТАЖЕННЯ ПРОДУКТУ

ПРИМІТКА: перед кожною переробкою переконатися в тому, що горловини терки та м'ясорубки надійно закріплені двома бічними ручками.

Прийняти правильне положення, щоб уникнути нещасних випадків у результаті прямих контактів з частинами, що рухаються: тубус повинен бути перпендикулярно робочій поверхні (див. РИС. 9).

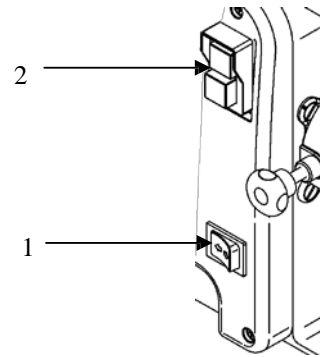

РИС. 9 – Правильне положення

1.3.4 - конструкція TCG

РИС. 1b – Загальний вигляд TCG

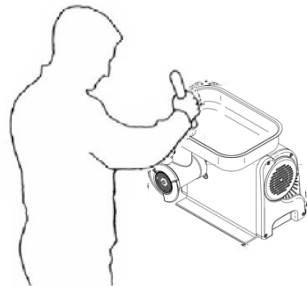
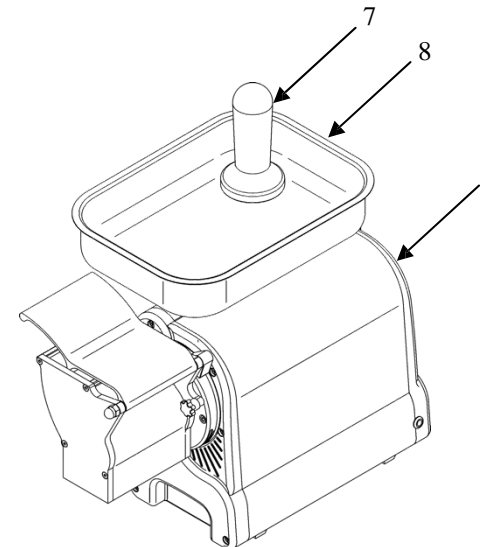
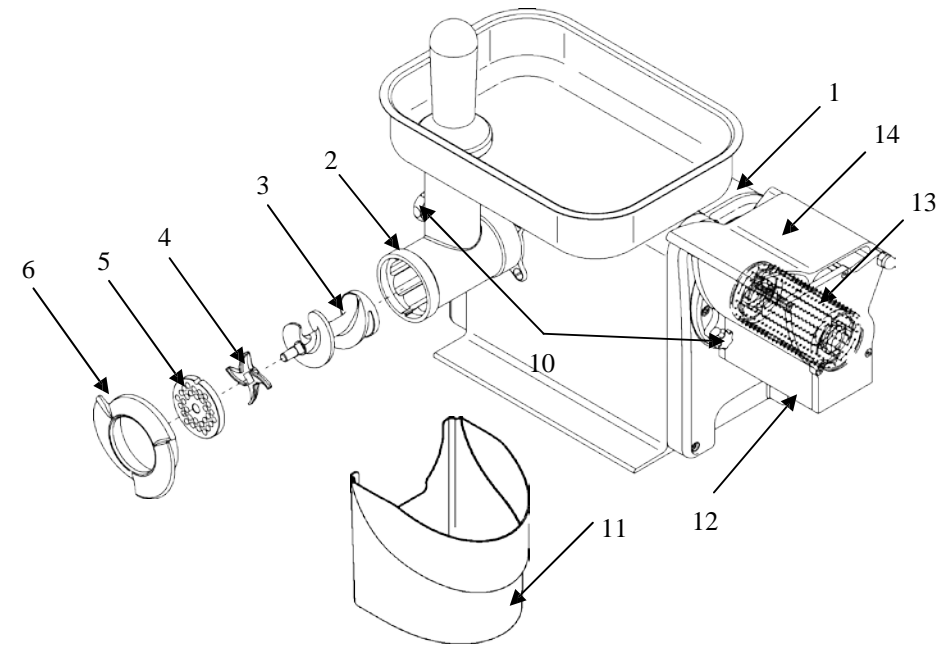

Умовні позначення

1	корпус машини
2	горловина м'ясорубки
3	шнек
4	ніж
5	решітка
6	маховик
7	штовхач
8	воронка
9	бічна кришка
10	ручки кріплення горловин
11	піддон для терки
12	горловина терки
13	валик терки
14	важіль терки

РОЗДІЛ 2 – Технічні дані

2.1 - ГАБАРИТИ, ВАГА, ХАРАКТЕРИСТИКИ...

Рис. 2а – Габаритні креслення ТС



ТАБЛ. 1 - ГАБАРИТИ ТА ТЕХНІЧНІ ХАРАКТЕРИСТИКИ

Модель	Од. вим.	ТС 8 Ingr.	ТС 12 Ingr.
А x В	mm	205x170	275x190
С x D x F	mm	335x300x360	377x366x375
Е G	mm	85 410	100 452
Продуктивність за годину ТС	Kg/h.	70	85
Двигун	watt/HP	250 / 0,34	550/0,75
Живлення		230V / 50Hz	230V/50Hz
Решітка в комплекті	mm φ	6	6
Чиста вага	Kg	10	15
Захист	IP	X3	X3
Клас шумності	dB	≤ 70	≤ 70

4.3.2 - однофазна електрична схема TCG

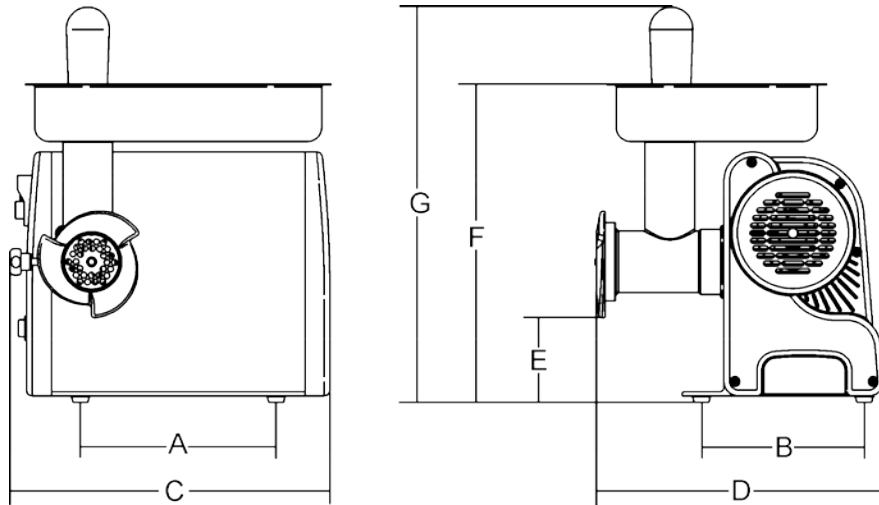

Рис. 7



Рис. 5 - Напрямок обертання валика терки та шнека

4.3 - ЕЛЕКТРИЧНІ СХЕМИ

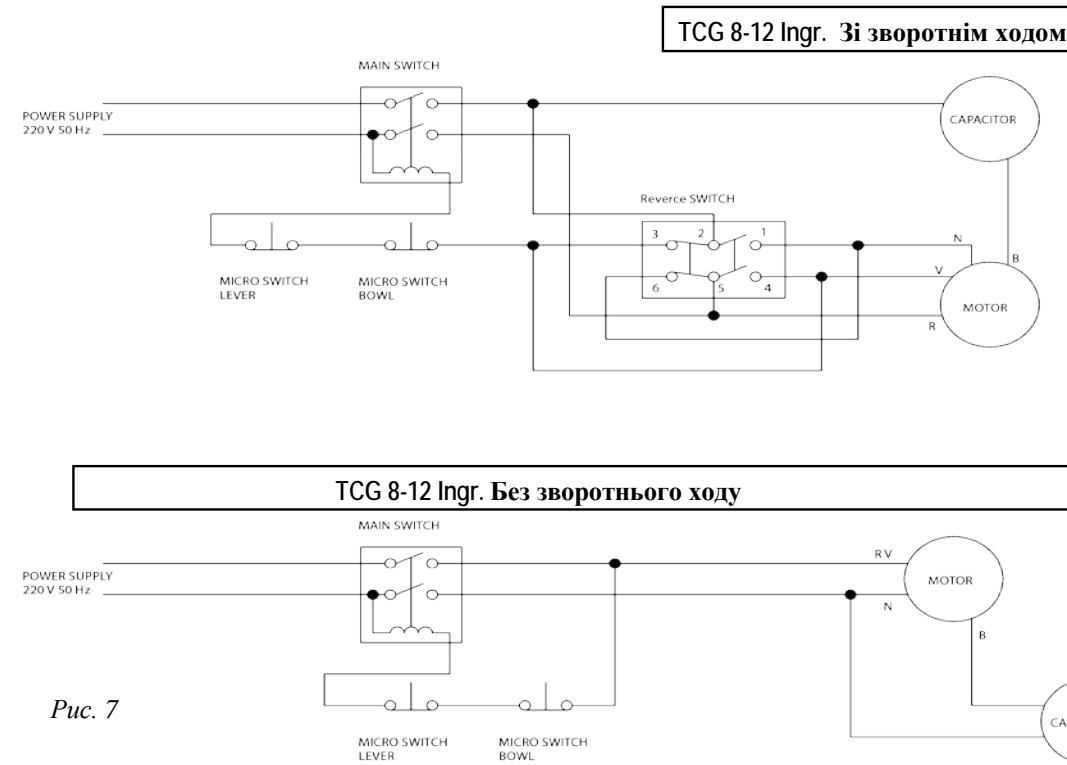
4.3.1 - однофазна електрична схема ТС

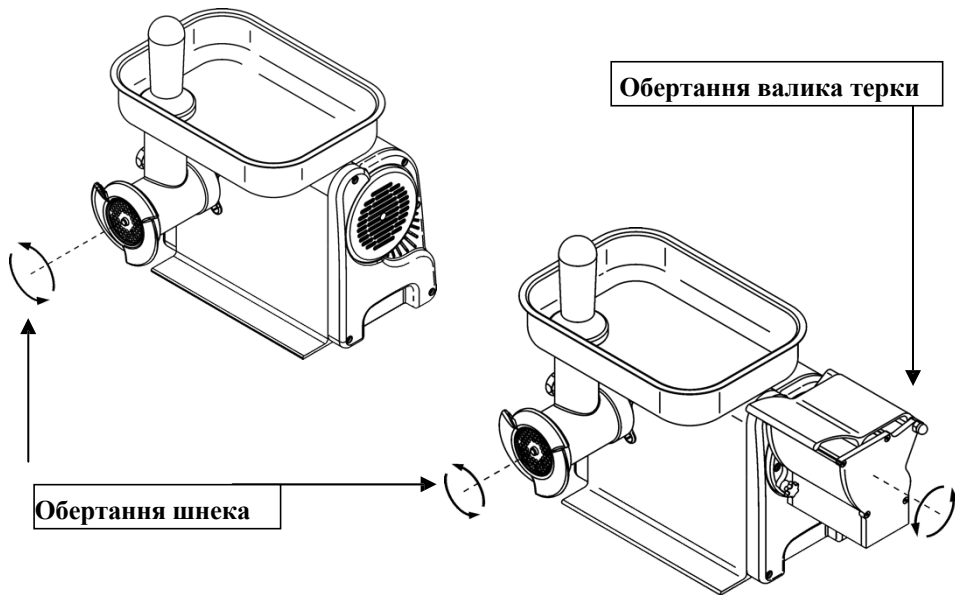

Рис. 6

Рис. 2b - Габаритні креслення TCG

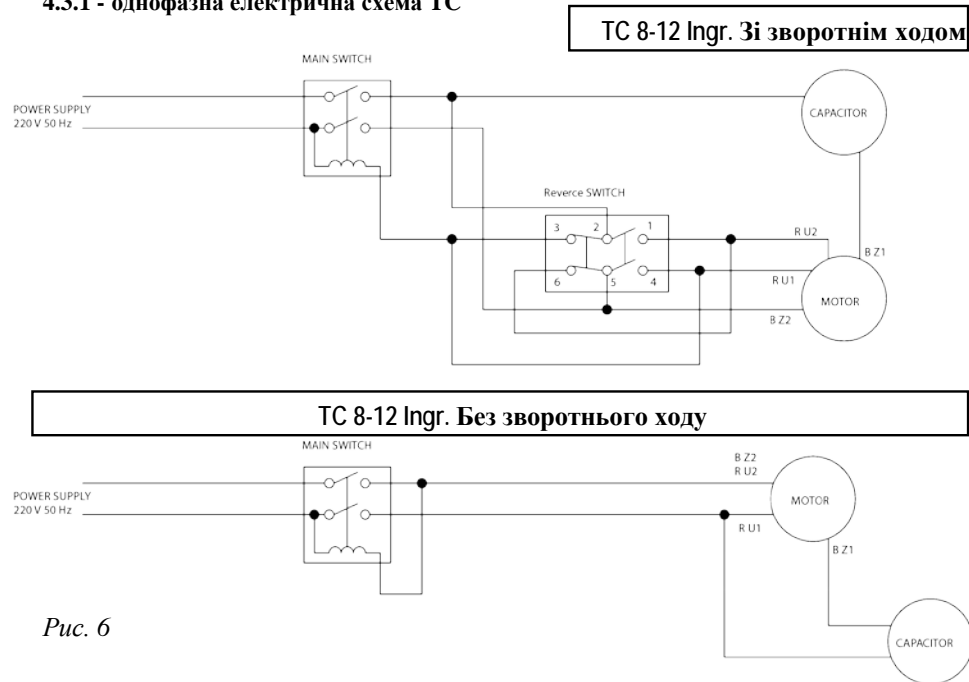
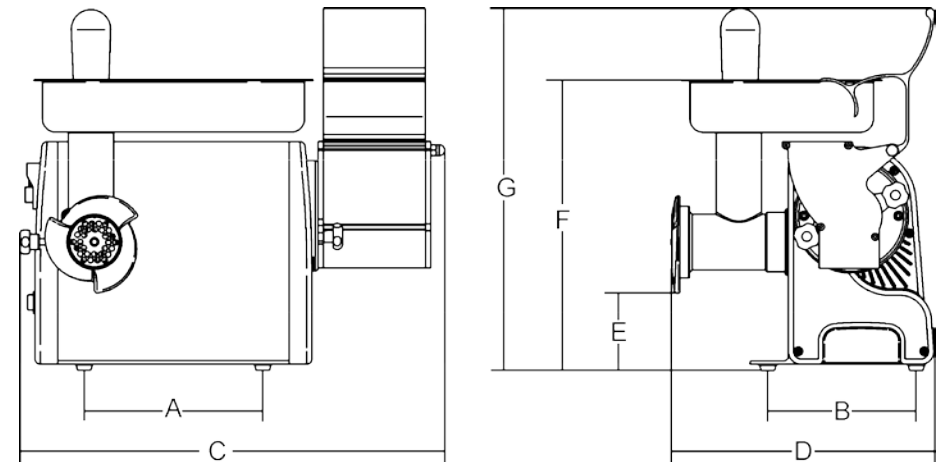

Модель	Од. вим	TCG 8 Ingr.	TCG 12 Ingr.
А x В	mm	205x170	275x190
С x D x F	mm	486x300x360	520x366x374
Е G	mm	85 420	100 452
Продуктивність за годину ТС	Kg/h.	70	85
Двигун	watt/HP	250 / 0,34	550/0,75
Живлення		230V / 50Hz	230V/50Hz
Решітка в комплекті	mm φ	6	6
Чиста вага	Kg	14	19
Захист	IP	X3	X3
Клас шумності	dB	≤ 70	≤ 70

УВАГА! Електричні характеристики, для яких призначена машина, вказані на таблиці, встановленій на задній стінці машини; перед виконанням підключення див. пар. 4.2 «Електричне підключення».

РОЗДІЛ 3 – Отримання машини

3.1 – Доставка машини (див. РИС. 3)

ТС/TCG Ingr. відправляється з наших складів у ретельно упакованому вигляді; упаковка складається з наступних частин:

TC INGR.

- a) зовнішня коробка із міцного картону + можливі наповнювачі;
- b) машина;
- e) справжнє керівництво;

TCG INGR.

- a) зовнішня коробка із міцного картону + можливі наповнювачі;
- b) машина ;
- c) воронка;
- d) шттовхач;
- e) справжнє керівництво;



РИС. 3 - Опис упаковки

3.2 - ПЕРЕВІРКА УПАКОВКИ ПРИ ОТРИМАННІ

Якщо при отриманні товару не виявляється зовнішніх пошкоджень, приступити до розкриття упаковки та перевірки комплектуючі (див. рис. 3). Якщо після доставки на упаковці виявляються сліди поганого поводження, ударів або падіння, необхідно повідомити кур'єра про збитки протягом 3 днів з дати поставки, зазначеної в документах, скласти точний звіт про пошкодження машини. **Не перевертати упаковку!** При транспортуванні надійно утримувати упаковку за 4 кути, зберігаючи її паралельність підлозі.

3.3 - УТИЛІЗАЦІЯ УПАКОВКИ

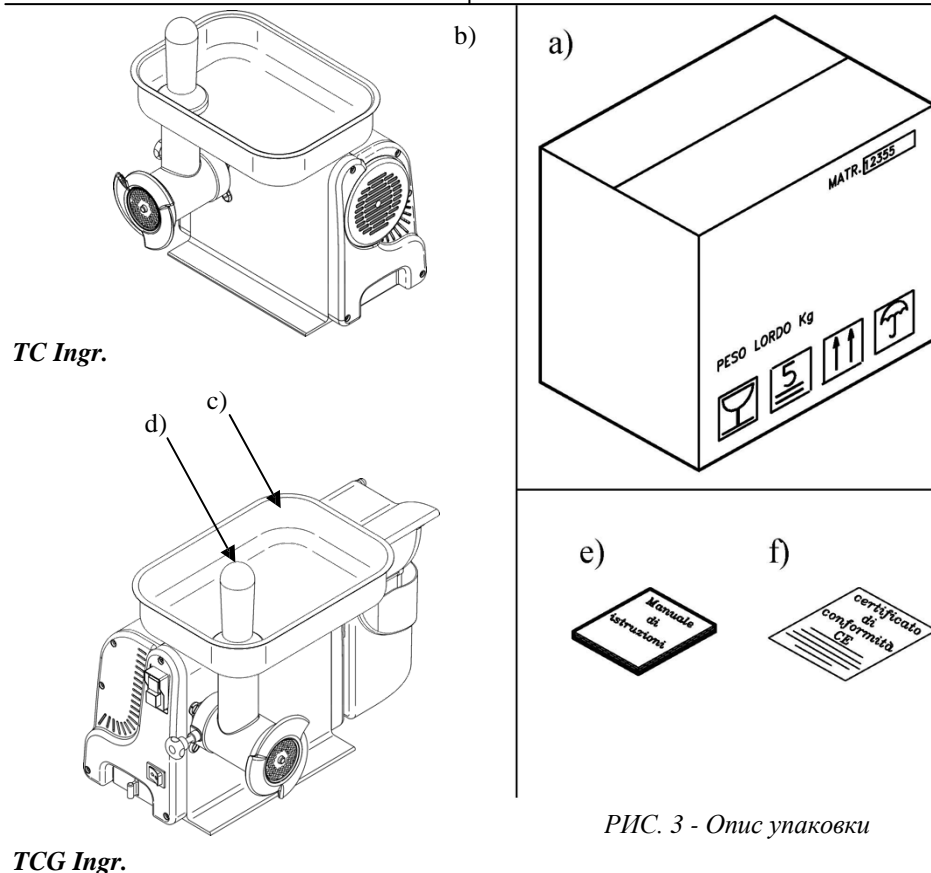
Компоненти упаковки (картон, піддони, пластикова стрічка та пінополіуретан) є матеріалами, подібними до твердих побутових відходів, тому можна виконувати їх утилізацію без особливих труднощів.

У разі установки машини в країнах, де діють особливі нормативи, утилізувати упаковку необхідно відповідно до чинного законодавства.

РОЗДІЛ 4 - ВСТАНОВЛЕННЯ

4.1 - РОЗМІЩЕННЯ МАШИНИ

Поверхня, де розміщується машина, повинна вибиратися з урахуванням розмірів опорної поверхні, зазначених у табл. 1-2, і, отже, мати достатню площу, бути добре вирівняною, сухою, гладкою, міцною та стійкою. Крім того, машина повинна встановлюватись у приміщенні з макс. відносною вологістю 75% у несолоному середовищі при температурі від +5 °C до +35 °C; у будь-якому випадку, встановлювати машину необхідно в середовищах, що не призводять до її несправності.

4.2 - ПІДКЛЮЧЕННЯ ДО ЕЛЕКТРОМЕРЕЖІ

4.2.1 - ТС/TCG Ingr. з однофазним двигуном

Машини ТС/TCG Ingr. оснащена дротом живлення з перетином 3 x 1,5 мм² завдовжки 1,5 м та вилкою «ШУКО».

Підключити машину до мережі 230 В/50 Гц, увімкнувши між ними диференціальний магнітотермічний вимикач на 10 А, ΔI = 0,03А.

Потім слід переконатися, що система заземлення працює належним чином.

Крім того, необхідно перевірити, чи відповідають дані, зазначені на технічній паспортній таблиці (РИС. 4), даним, наведених у транспортній та супровідній документації.

Mod.	_____	_____	_____	_____	_____	_____	_____
Matr.	_____	_____	_____	_____	_____	Watt.	_____
	_____	H.p.	_____	A.	_____	Hz.	_____
○	_____	~	Volts.	_____	Kg.	○	_____
Anno	_____	_____	_____	_____	_____	_____	_____

РИС. 4 - Технічна паспортна таблиця